

ダーツ

◎対象学年 小学校低学年以上

◎用具

- ・ダーツボード（まど）
- ・ダーツ（矢）3本

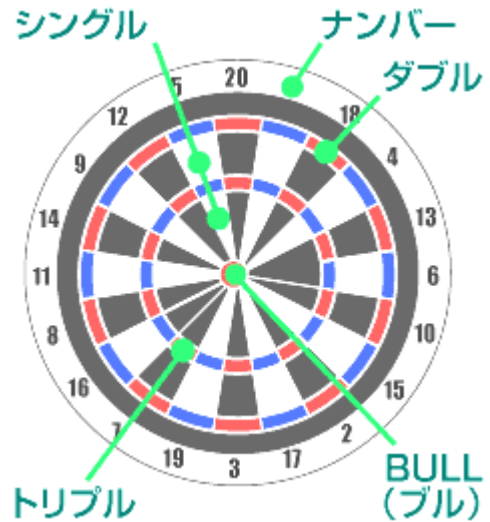

- ・ナンバー
それぞれのエリアの点数を示す。ナンバーの数字が得点になる。
- ・シングル
得点エリアの外側の細枠。ナンバーの2倍が得点になる。
- ・ダブル(ダブルリング)
得点エリアの内側の細枠。ナンバーの3倍が得点になる。
- ・トリプル(トリプルリング)
1投での最高得点は、20のトリプルで60点!
- ・BULL(ブル)
ボード中心の円。内側の小さい円がダブルブル(50点)。外側の円がシングルブル(25点)。

◎場所・コート

・床からボードの中心までが173cm、ボードの表面からスローイングラインまでは、237cmの所に設置します。20点が真上にくるのが基本です。スローイングラインを踏んで投げてはいけません。

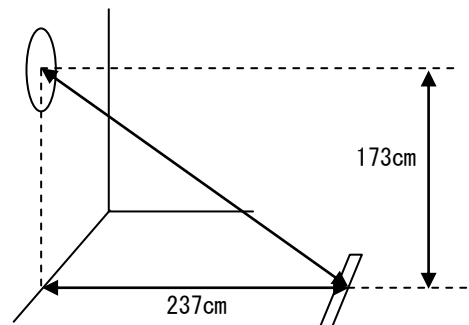

ダーツは、3回投げて1セットになります。

ワンスローともいい、例えばダーツボードに当たらなかつたり、投げてすぐ落ちてしまっても投げ直すことはできません。

◎ゲームの進め方

- ①ダーツをボードのブル（中心）にむかって投げ、より近い方から順番を決めます。
- ②1番の人から順に3本ずつ投げ、得点をスコア表に記入します。次投げる人は前の人より高い得点をあげればクリア。同点でも負けとなり、1ポイント失います。3ポイント失った人はその時点で失格となってゲームを抜け、最後に残った人がチャンピオンです。
- ③2番以後の人と同じように投げていき、最後の人が終われば1番に戻って投げます。